

Sonder UP Kombi DE-A-01 (952407)

Dieses Zubehörpaket beinhaltet das Zubehör für einen quer gestellten Tank einer umgelenkten Reihe einer doppelwandigen Tankbatterie

Aufstellung:

Die Tanks müssen auf einem ebenen, glatten und biegesteifen Boden aufgestellt werden. Ein öldichter Auffangraum ist nicht erforderlich.

Abstand zu Feuerungsanlage:

1,0 m wenn kein Strahlungsschutz vorhanden

0,5 m wenn beiderseits belüfteter Strahlungsschutz vorhanden

0,1 m wenn die Oberflächentemperatur der Feuerstätte nachweislich 40° C nicht überschreitet

Tankmittenabstände:

Der Tank muss mit einem Montageabstand von 870 mm aufgestellt werden (siehe Anlage „Sonderaufstellvarianten“).

Montagehinweise

Vor der Montage des Zubehörs alle Tankverschlüsse abschrauben!

Das Zubehör wird in der **ersten Reihe** auf den jeweils **ersten Tankstutzen**, bei dem **quer gestellten Tank** auf den **letzten Tankstutzen** montiert.

Vor dem Einbringen des Teleskopschaumrohres ist dieses soweit auszufahren, dass das Ende im unteren Drittel des Tankes endet.

Pro Tank einen Inhaltsanzeiger auf einen freien Tankstutzen montieren.

Nach erfolgter Montage alle noch offenen Tankstutzen gasdicht verschließen.

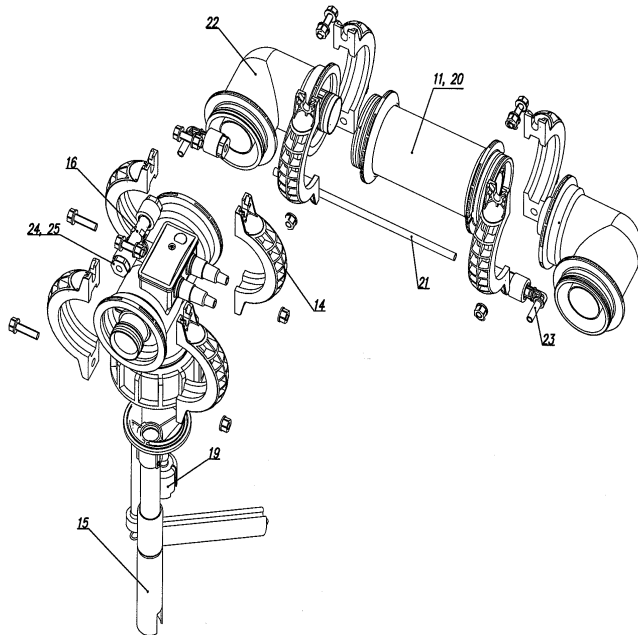

Paketinhalt

Pos.	Bezeichnung	Stück	Art.-Nr.
14	Befestigungsschale mit Schrauben	4	62384
15	Teleskopschaumrohr	1	62369
16	Schwimmende Entnahme EP Kombi	1	62342
19	Schwimmerschalter	1	
20	Koaxialrohr L = 741 mit O-Ring 74x3 (Pos. 11)	1	62397
21	Entnahmerohr 10x1x830 mm	1	62381
22	Umlenkbogen	2	62387
o. Abb.	Verbindungskabel Schwimmerschalter	1	62383
	<i>Zubehörbeutel bestehend aus:</i>		62394
23	. <i>Winkel Entnahme mit Ü-Mutter und Dichtring</i>	2	62388
24	. <i>Überwurfmutter 10mm</i>	4	
25	. <i>Dichtring 10mm</i>	4	
o. Abb.	. <i>Clip zur Kabelbefestigung</i>	4	
o. Abb.	. <i>Tube Silikonfett</i>	1	

Dieses Zubehörpaket wurde sorgfältig gemäß Stückliste gepackt!

Sollten Sie dennoch einmal Grund zur Beanstandung haben, bitten wir Sie, die fehlenden Artikel in der Liste

„Paketinhalt“ zu kennzeichnen und an uns zu retournieren.

(Fax-Nr. +49 (0)6224/9702-76)

Bemerkungen:

Dehoust GmbH, Gutenbergstr. 5-7, D-69181 Leimen

Tel. +49 (0)6224/9702-20, Fax +49 (0)6224/9702-76,

E-mail: info@dehoust.de

Internet mit umfangreichem Produkt- und Ersatzteilkatalog

<http://www.dehoust.de>

Leimen, Dezember 2019

